

Ludovic Thein

Maquettiste Infographiste

PAO

# Créations

- Affiche de film
- Carte de vœux
- Contenu de site internet
- Court métrage
- Identité visuel
- Illustrations
- Logos
- Mises en page
- Packaging
- Pochette d'album

# KHALA-SEKAÏ

Réalisation de l'affiche du film

Créations



# imagin'art



**M**ode

# Stella McCartney, la féminité au naturel

**Portrait.** Instigatrice d'une mode sans concession, la poursuit un sans-faute où écologie rime avec sexy.

En mars 1997, Stella McCartney est nommée directrice artistique de Chloé. Prendre la succession de Karl Lagerfeld, qui a œuvré dans la maison durant plus de vingt-cinq ans, relève du challenge. La jeune femme va vite le découvrir, attendue au tournant par une cohorte féroce qui

lui envie tant son nom – son père est Paul McCartney – que sa jeunesse (elle n'a pas 26 ans).

Tout ce petit monde doit néanmoins s'incliner devant le style résolument rafraîchissant de cette créatrice pleine de ressources. Très tôt piquée de création,

l'environnement touche ni à sophie dit maroquin pourtar la jeu de pl



**M**ode

Stella McCartney apprend le métier à Savile Row, en particulier auprès d'Edward Sexton, le tailleur de son père. Elle enchaîne ensuite dans les ateliers parisiens de Christian Lacroix et sort diplômée du prestigieux Central Saint Martins College of Art and Design en 1995. Présentée par des amies à la plastique convaincante de Christopher Campbell et Kate Moss, sa collection de fin d'études est aussitôt achetée par une boutique londonienne, séduite par ces silhouettes gales dans lesquelles pointe déjà un sens certain du décalage.

**Touche de vintage**  
Précisée chez Chloé, la patte McCartney (touche de vintage et coupes au cordeau) éclate lorsque la créatrice lance sa marque homonyme en 2001. Cette année-là, Tom Ford quitte Gucci et lui propose de le remplacer. Une offre qui ne se refuse pas. Stella McCartney décline malgré tout. Viscéralement attachée au respect de

citadines branchées. Une première boutique inaugurée en 2002 à New York précède ainsi à des ouvertures dans le monde entier, de Londres à Beyrouth en passant par Paris, Hong Kong ou Milan.

Détournée en robe croisée, la veste de séduction devient une redoutable arme de taille haute. Les petits pantalons à revers, les blouses aux délicats imprimés et le smoking blanc itou. Travaillées en liège, auant le détour. Romantique mais pas tout à fait féminine sans excès, la mode de Stella McCartney frôle l'universel. A l'instar de sa toute récente ligne pour enfants - la créatrice en a elle-même quatre. Ou encore l'équipe nationale britannique - la créatrice en a elle-même quatre. Ou encore l'équipe nationale britannique à l'occasion des Jeux olympiques de 2012. La créatrice l'a accepté sans hésiter, d'autant que son pays place l'événement sous le signe du développement durable.



# Proposition de site internet

## Créations



# Nestlé

Réalisation d'un packaging pour une gamme de chocolat de cuisine

## Créations

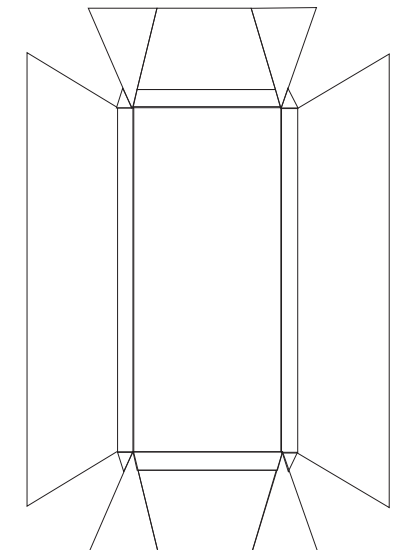

# La nuit de la littérature

Réalisation d'une maquette pour le programme Paris Rive gauche

Créations

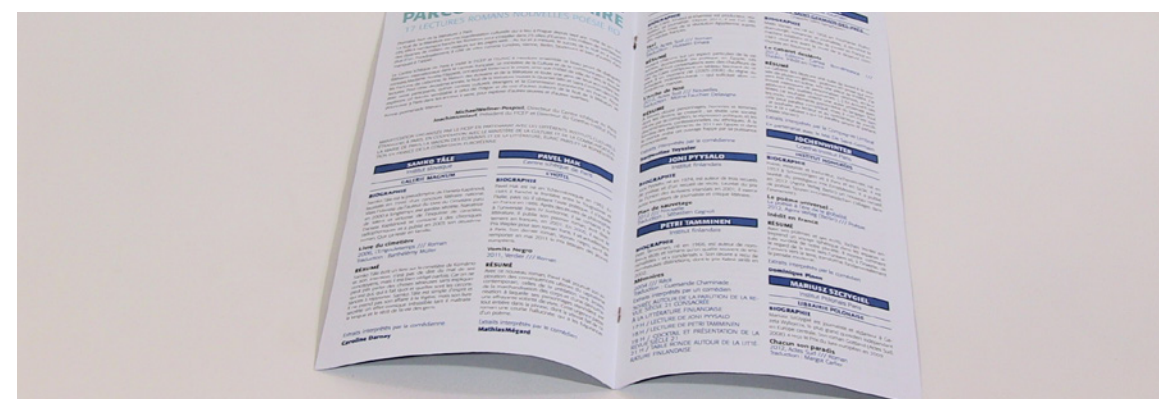
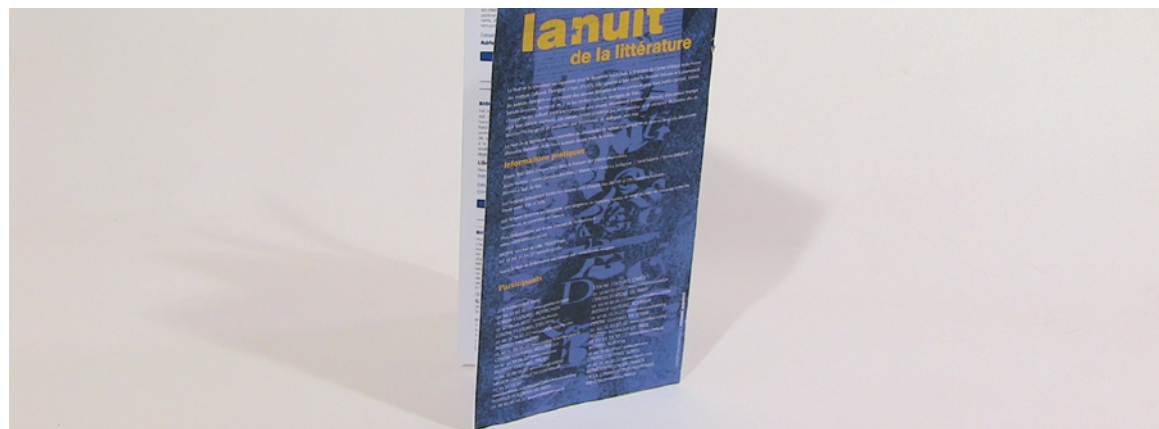







# Aquabike

Mise en page d'une plaquette pour de la thalasso-thérapie

Créations



## AQUABIKE

CIRCUIT BIKE

### Définition des activités

Le circuit bike est un circuit training de 45' avec 15' d'aquabike, à base de cardio et de renforcement musculaire du haut et du bas du corps, ainsi que de la bande abdominale.  
L'aquabike est une animation sur vélo aquatique visant au développement cardio et au renforcement musculaire.

### Location de vélos aquatiques

L'accès à ces activités est réservé aux personnes âgées de 16 ans et plus. L'inscription étant individuelle, aucune réservation ne pourra être effectuée en l'absence de la fiche d'inscription accompagnée de son règlement, sur laquelle le client atteste être en possession d'un certificat médical de non contre indication à la pratique sportive. Toute réservation prise ne pourra faire l'objet d'aucun remboursement ou de report quel que soit le motif invoqué.  
Afin d'ouvrir les séances d'AQUABIKE au plus grand nombre de personnes, les réservations sont d'une part limitées à une séance par personne par semaine. D'autre part, une personne ne peut réserver que pour une seule autre personne déjà inscrite aux animations. Les réservations sont ouvertes et prises une semaine à l'avance.  
Toutefois, dans la semaine en cours, il est possible de suivre une séance sans réservation préalable ou de participer à des séances supplémentaires en fonction des places disponibles. Vous pouvez téléphoner au 03 83 81 08 93. Chaque cours a une durée de 30 minutes et dispose de 9 places.  
Pour les séances de CIRCUIT BIKE, les réservations sont ouvertes à partir du 2 septembre 2015.  
L'activité fonctionnant par session de 11 séances, l'inscription est ouverte pour les 3 sessions, soit :

- du 12/09/2015 au 05/12/2015
- du 12/12/2015 au 23/03/2016
- du 27/03/2015 au 22/06/2016

Chaque séance a une durée de 45 minutes et dispose de 27 places.

### Le planning et des modalités de location des vélos aquatiques seront communiqués ultérieurement.

### Tarifs : 2013/2014

Aquabike : 6,60 €/séance  
Circuit bike : 55 €/session  
Vélo aquatique : 3€/location de 30 minutes (+ entrée piscine)

### Renseignements et inscriptions

Piscine Chemin  
54700 Pont-à-Mousson  
tél. 03 83 81 00 00

	Lundi	Mardi	Mercredi	Jeudi	Vendredi
AQUABIKE	17:00	16:45	15:15	19:15	
AQUABIKE	17:30				19:45
CIRCUIT BIKE				19:45	





**FGPA**  
CABINET D'EXPERTISE COMPTABLE

« Je vous reçois du lundi au vendredi de 8h30 à 19h00 dans mes bureaux de Massy Palaiseau à deux pas de la gare ».



Comptabilité Fiscalité Social Conseil

**Julien Gled**  
Expert-comptable

inscrit au tableau de l'ordre des experts-comptables de la région Paris Ile de France

16, avenue Georges-Clemenceau  
91300 Massy-Palaiseau  
01 60 11 52 59  
06 51 65 38 80  
julien.gled@fgpa.com



### Un métier des spécificités

#### Les missions

**La lettre de missions**  
Nous adaptons nos interventions à la taille de votre société, au niveau de vos exigences, à l'étendue des missions confiées. Nous définissons, avec vous, une lettre de missions pour vous proposer un travail de qualité et adapté à vos besoins.  
*« Les missions de l'expert comptable recouvrent un large spectre (conseil, comptable, fiscal, social). Ces différentes missions n'en forment qu'une, le service et le conseil au client »*

LE CONSEIL	LA COMPTABILITÉ
<ul style="list-style-type: none"> <li>Choix des statut</li> <li>Cessions, transmissions d'entreprise</li> <li>Audit d'acquisition</li> <li>Aide à la recherche de financements</li> <li>Choix d'investissements</li> <li>Tableaux de bord</li> <li>Prévisionnels d'activité</li> </ul>	<ul style="list-style-type: none"> <li>Tenue de la comptabilité</li> <li>Situations intermédiaires</li> <li>Comptes annuels et liasses fiscales</li> <li>Déclarations fiscales</li> <li>Recherche de traitements Optimums adaptés au dossier</li> </ul>
LE SOCIAL	LA FISCALITÉ
<ul style="list-style-type: none"> <li>Démarches à l'embauche</li> <li>Rédactions de contrat de travail</li> <li>Etablissement des bulletins de paie</li> <li>Etablissement des déclarations social</li> <li>Mise à jour législative</li> </ul>	<ul style="list-style-type: none"> <li>Études et mise en place de solutions pertinentes</li> <li>Veille tout au long de la missions</li> <li>Etablissement des déclarations fiscales</li> </ul>

### un accompagnement personnalisé

#### Les promesses

**Vos préoccupations**

- Vous concentrer sur votre métier.
- Obtenir des réponses rapides pour votre gestion quotidienne.
- Atteindre la meilleure efficacité.
- Maîtriser vos coûts sociaux et fiscaux.

**Nos engagements**

- Prendre en main votre dossier et vous apporter tout notre savoir faire.
- Vous assurer une disponibilité de tous les instants : Un interlocuteur unique traite aussi bien les aspects administratifs, comptables et sociaux de votre dossier.
- Vous garantir un accompagnement qui correspond à votre niveau d'activité, des solutions administratives et comptables adaptées.
- Rechercher les meilleures options en matières fiscale et sociale. Notre cabinet est détenteur du visa fiscal délivré par l'administration.

**FGPA**  
C'est un cabinet à taille humaine dirigé par **Julien Gled**, expert-comptable





# Portfolio

Réalisation de mon portfolio en ligne avec l'interface CMS

Créations



Pour visionner mon portfolio en ligne :

**Cliquer ici !**

# Nina Attal

Réalisation d'une pochette d'album

Créations



# Neyrac Films

Réalisation de la carte de vœux (pour l'agence SABOOJ)

Créations



# Le crayon

Réalisation d'un court métrage en animation

Créations



Pour visionner le court-métrage :  
**Cliquer ici !**



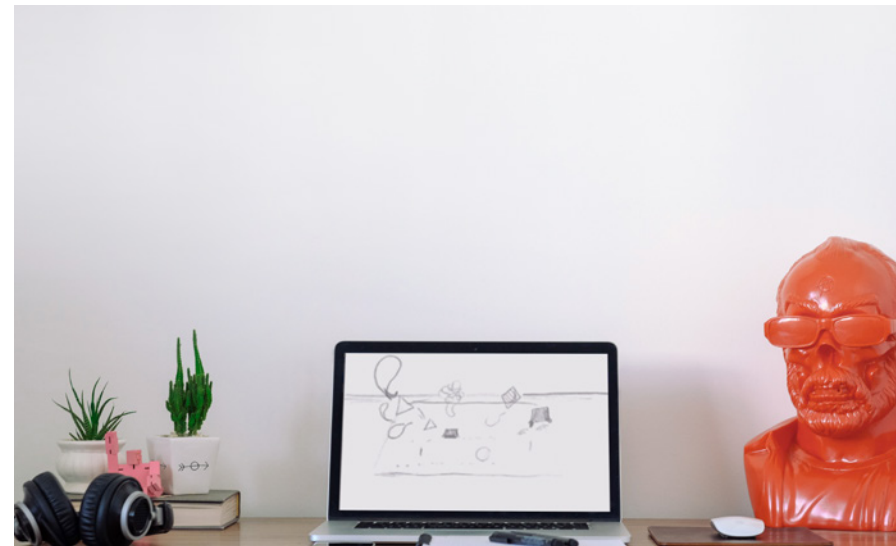

Pour voir l'animatique préparatoire :  
**Cliquer ici !**

# Logos

Réalisation de logos

Créations



La maison du macaron  
Paris

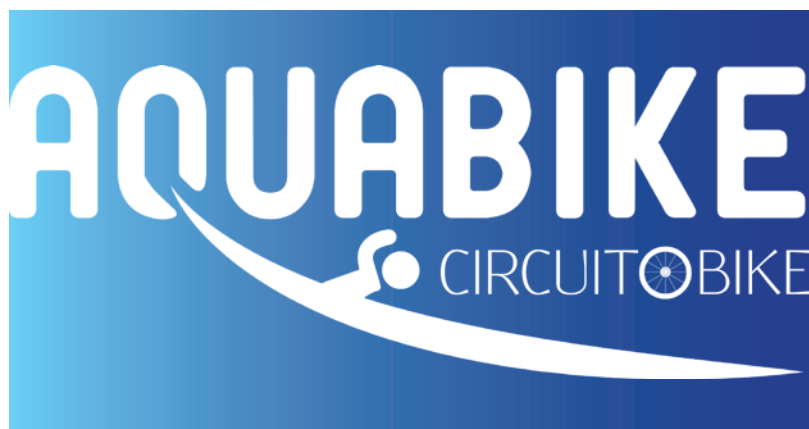

PAO

# Éxecutions

- **Illustration**
- **Mises en page**
- **Retouches**

# Photos de profil

Retouche d'image

Exécutions

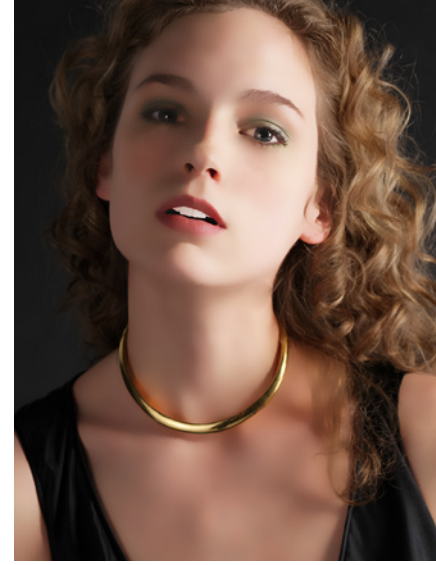
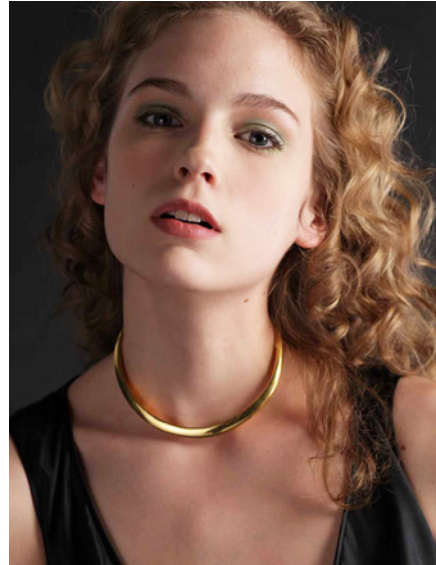

## Photos de profil

Retouche d'image

Exécutions



# Segafredo

visuel campagne pour la marque de café

Exécutions



**Segafredo**  
ZANETTI



**Segafredo**  
ZANETTI

# Maison de la danse

mise en page d'une maquette pour le programme



### CEDAR LAKE CONTEMPORARY BALLET

Enfin une découverte new-yorkaise ! Fondée il y a peu, Cedar Lake est aujourd'hui la meilleure compagnie américaine de répertoire contemporain, à un tel niveau d'exigence. Sous l'impulsion de son directeur artistique, le français Benoît-Swan Pouffer, superbe interprète de l'Alvin Ailey American Dance Theater, Cedar Lake fait entrer à son répertoire les pièces maîtresses ou de nouvelles pièces des plus grands chorégraphes. Ses danseurs ont une technique brillante, ils sont américains, portoricains, français, coréens, japonais, brésiliens et ont tous auparavant fait leurs armes au sein d'il lustres compagnies. La Maison de la Danse invite pour la première fois en France Cedar Lake et fait le pari de deux créations : celle du prodige Hofesh Shechter qui a époustouflé la dernière Biennale -il signe la chorégraphie bien sûr mais aussi la musique, invitant trois musiciens live à rejoindre les danseurs sur le plateau- et celle de la très émouvante et prometteuse canadienne Crystal Pite. Une compagnie au top, un programme furieusement énergique. Une nouvelle révélation Maison.

**MAISON DE LA DANSE JANVIER-FÉVRIER**

ma	31	20h30
me	1er	19h30
je	2	20h30
ve	3	20h30
sa	4	20h30
di	5	15h

scolaires le 2  
durée estimée : 1h30  
entracte compris

	1 <sup>er</sup> série	2 <sup>e</sup> série
plein tarif	35 €	29 €
réduit	32 €	26 €

location à partir du 29 novembre

**VIOLET KID CRÉATION 2011**  
Première en France - 14 danseurs, 3 musiciens  
chorégraphie et musique Hofesh Shechter

**CRÉATION 2011**  
Première en France - 14 danseurs  
chorégraphie Crystal Pite | musique originale Owen Belton  
fondateur Nancy Laurie | directeur artistique Benoît-Swan Pouffer | directeur général Greg Mudd | maître de ballet Alexandra Damiani | distribution CAMI Spectrum LLC-Margaret Selby

**RENDEZ-VOUS** - voir p. 62-63

**RENCONTRE**  
ve 3 fév. - à l'issue de la représentation

**PROJECTION VIDÉO** - p. 68-69

**BACKSTAGE AT CEDAR LAKE**  
du 31 jan. au 4 fév.

Le style très dynamique d'Hofesh Shechter a tout d'un uppercut. Son travail est d'une puissance organique sans appel.

Rosita Boisseau, Le Monde  
La danse de Crystal Pite alterne des phases de tendresse fluide et d'autres d'une rapidité sèche et rageuse. (...) La trace de Forsythe est patente.

Philippe Verrière, Danser  
Les danseurs de Cedar Lake ont tous sans exception une technique irrépro-

chable et un charisme incroyable. New York Post  
Les choix de créations du directeur artistique de Cedar Lake maintiennent en état de grâce les excellents danseurs de cette troupe cosmopolite. Dance Europe

JANVIER-FÉVRIER

7



Mise en page d'une maquette pour un numéro de Métronews

Exécutions

MUSIQUE P.16

**Gush, la groovy family**

Le groupe français composé de deux frères et de leurs cousins sort un album. M&A, L'Espresso

PARIS P.8

**Top départ pour la cité du numérique**

www.metronews.fr

vendredi 11 avril 2014 - n°2086

---

L'INVITÉ POLITIQUE P.2

**La France et Cuba veulent faire ami-ami**

Un évènement autemol orionsequis pore autendandae conet poratet ut asimet imust, con rehende conseces enimus dunt quam qui ristofati ace nonet re, cor aliquis pos aut ped qui.

SHIPPING P.12

**Décoration : faites entrer la couleur**

CYCLISME P.25

**Paris-Roubaix, une course pavée d'embûches**

Michel Barnier, commissaire européen à Bruxelles, a répondu hier aux questions de metronews, de LCI et des Indés Radio.



2 ÉVÉNEMENT

vendredi 11 avril 2014  
www.metronews.fr

sur metronews.fr

1 MONDE

Après quatre mois de mystère, l'amnésique d'Oslo aurait retrouvé son identité. La diffusion du portrait de cet homme agressé en décembre en Norvège a permis à une famille thèque de le reconnaître «avec certitude».

VIDEO

A peine nommée secrétaire d'Etat à la Famille, Laurence Rossignol a été la cible d'une intox de traditionalistes, qui lui ont attribué une phrases à tort

Michelet Barnier

Commissaire européen depuis quatre ans, Michelet Barnier quittera ses fonctions en octobre. BENJAMIN GRETTTE/METRONEWS

«Patriote et européen, cela va ensemble»

INTERVIEW. Le commissaire européen au Marché intérieur et aux Services financiers était hier l'invité des indés Radio, de metronews et de LCI.

POLITIQUE. Il expose sa vision de la place de la France dans l'Europe et les enjeux des prochaines élections européennes

PROPOS RECUEILLIS PAR HÉLÈNE RISSER, CHRISTOPHER JOLY ET FRÉDÉRIC DELPECH

La nomination de Harlem Désir au secrétariat d'Etat aux affaires européennes est controversée. Quelle est votre réaction ?

pultorei se intrum peri senti, te prio, nem pectus et fui prit orem coenit; noverrio, ut videm dercerei factorte re atque ditus octemum ma. C. cla stem movideme catquid ientem Patur, C. Ehemque pat in viri simum corum, simorum patriae es convocchin ductu mo Catiam speconducon tera? Ica manulla pulcicia? Quas nonere factem speres?Bo. Uribusam iducienis et prae siti blam vero voluptati oditat

La campagne de l'UMP pour les européennes a été lancée sans trancher entre pro-européens et eurosceptiques, donnant le sentiment de ne pas choisir. Sed min corundisit perspersero ipsum et, arumEt aut quamusae min nim si aliqui tempor aspriet modissi nciusdae omnos vel ma ipsaess itisque net, occabo. Mus doluptis aut vellor alisLor aut restiate et landi sa quibus, entusam, qui seceati nullignam re se voluptae ommolup tatio. Enda sintori voluptasi con nim est facidebis nimit netusolor asperum alitates parum is as sunti apersped quossit versped

odi ut quam reurepedita dendia voluptate pa quidi sim sequidis ese esto esto volorita consed ma doluptam dolupta tempor reiu, quiat. Giae culluptat endions equodita dundes iuntor aces aut harumqu amusdae offic to doluptas et harum fuga. Nequodia istem qui cum ulleni ut quossita aut inullut pe ipidebis voloriam laboressim remolo dolent et labore poriaassin et earibusae exerrovit, ommolup tiusdam fugiatem doluptum dusanderum veriore liqui con nonsectatiis dolumqui nientia vollaut aut ab imenden dellam voluptate net hil exerumque aliquod igenis parum accaborumqui dese nobiscim id qui am int eliquae simagnis mos eat. Min pelignatus, ilit as ipiet etur am restibus dis audae ium quiatia qui te nonse et volupta core, odio blam faccabo. Ceperfe rionseque nient es eveniatur?

Omnienstrum sentota spelti bea conet voles illupta erspid maion cupatumque vendae id enis sum none res eatur? Qui am vollesciet estinis siminus voluptatibus eveliti isquias aut laut evenisi non nonseque coreperro idis mos evelles apiciasitia qui quisin et et fuga. Ut volupis et officia non rempor alianem reptae pra volum volupta cullabor solo volupis doluptatio quid quibus, unt omniam, nihil mi, quiat, veliquat. Otat hiligenietur mo quam, elitatio ea derit asit inctae atinto id mos apitatur re, sapisto et quas magnatqui refererum nias es catisim invenis sim aut erore si torepra numquia quibus. Lorporendi voloren discid mi, ipsa que voluptio que volupta cupidio mo ommolendam sam con nate cupatiur? As et ad quunt, cullati ureiciae sinverrume quis et etur si venis explis quod quam aut quam repudan istioria ipsam nus raerepe lat plam cores magnih labore niatist audande liasper ovitaeres ipiste volupta temporr orehentorpor as vidiati bercien disint acepero que modiciis inimint estis exceatur La La Rest, nosant as et harum delis de peratem quist esequi repudant quia velendae vel ma nos dit, quis et adit acim etusandAcia voluptia sitas cupatium reriorumlc te es quam et ad eaquibe atiu? dusanderum veriore liqui con nonsectatiis dolumqui nientia voluptate net hil exerumque voloreheni commolo rionsed molluptat. Quasperias nos dolorrovit



# Curriculum Vitae

## En recherche de Stage



**Profil**

**Ludovic Thein**  
Maquettiste Graphiste

**Coordonnées**  
06 38 72 40 35  
thein.ludovic@gmail.com  
24 ans  
10, rue de la Sarrazine  
92220 BAGNEUX

**Maquettiste Graphiste**

En recherche : d'un stage de 1 à 6 mois  
Dès que possible....

**d'info**  
graphetcom.fr/book2016/l-thein/dessins/  
graphetcom.fr/book2016/l-thein/portfolio/

**Créatif**

**Dynamique**

**Esprit d'équipe**

**Compétences**

**Infographie** Retouche photos, recadrage, balance des couleurs, logos, carte de visite, mise en page...  
**Site de contenu web** Wordpress  
**Réseaux sociaux**

**Logiciel utilisés**

**Adobe CC**  
Illustrator, Photoshop, Indesign

**Avancé** ● Dreamweaver, Première, Flash  
**Intermédiaire** ● Word, excel, powerpoint  
**Correcte** ●

**Bureautique**

**Langues**

**Anglais - Niveaux**  
A1 - Comprendre  
A1 - Parler  
A1 - Écrire

**Centres d'intérêts**

**Arts plastiques**  
Participation aux projets artistiques à l'espace Marc Lamvin  
Cours à la Maison des arts de Bagneux  
**la Maison des arts**  
Collectif desinateurs Ensadars : Yann Bagot - Kevin Lucbert - Nathanaël Mikles.  
Tracking Song (Shibori et cyanotype)  
**Cécile Le talec**  
**Médiathèque Louis Aragon de Bagneux**  
Plasticienne (carte à grater et pochoir)  
**Tereza Lochmannova**  
**Cinéma**  
Peter Jackson, Tim Burton, Steven Spielberg...  
**Loisirs**  
Revue : mangas et BD - Passion : dessin

## En recherche d'CDI



**Profil**

**Ludovic Thein**  
Maquettiste Graphiste

**Coordonnées**  
06 38 72 40 35  
thein.ludovic@gmail.com  
24 ans  
10, rue de la Sarrazine  
92220 BAGNEUX

**Maquettiste Graphiste**

En recherche : d'un CDI période d'essai  
Dès que possible....

**d'info**  
graphetcom.fr/book2016/l-thein/dessins/  
graphetcom.fr/book2016/l-thein/portfolio/

**Créatif**

**Dynamique**

**Esprit d'équipe**

**Compétences**

**Infographie** Retouche photos, recadrage, balance des couleurs, logos, carte de visite, mise en page...  
**Site de contenu web** Wordpress  
**Réseaux sociaux**

**Logiciel utilisés**

**Adobe CC**  
Illustrator, Photoshop, Indesign

**Avancé** ● Dreamweaver, Première, Flash  
**Intermédiaire** ● Word, excel, powerpoint  
**Correcte** ●

**Bureautique**

**Langues**

**Anglais - Niveaux**  
A1 - Comprendre  
A1 - Parler  
A1 - Écrire

**Centres d'intérêts**

**Arts plastiques**  
Participation aux projets artistiques à l'espace Marc Lamvin  
Cours à la Maison des arts de Bagneux  
**la Maison des arts**  
Collectif desinateurs Ensadars : Yann Bagot - Kevin Lucbert - Nathanaël Mikles.  
Tracking Song (Shibori et cyanotype)  
**Cécile Le talec**  
**Médiathèque Louis Aragon de Bagneux**  
Plasticienne (carte à grater et pochoir)  
**Tereza Lochmannova**  
**Cinéma**  
Peter Jackson, Tim Burton, Steven Spielberg...  
**Loisirs**  
Revue : mangas et BD - Passion : dessin

FIN